

Комитет по образованию Санкт-Петербурга
Государственное бюджетное негетиповое образовательное учреждение
«Санкт-Петербургский городской Дворец творчества юных»



ПОЛОЖЕНИЕ

**о городских соревнованиях по трассовому автомоделизму
среди обучающихся на 2017-2018**

1. Общие положения

1. Цели и задачи:

1.1 Цель соревнований – поддержка и развитие научно-технического творчества и спортивно-технической деятельности обучающихся.

1.2 Задачи:

- Популяризация трассового автомоделизма
- Привлечение школьников к занятиям спортивным моделизмом
- Выявление сильнейших спортсменов для подготовки к Всероссийским соревнованиям
- Повышение спортивного мастерства участников
- Определение достижений участников в области конструирования и изготовления моделей
- Реализация спортивного раздела образовательных программ детских объединений трассового автомоделизма
- Формирование состава Сборной команды Санкт-Петербурга и списка кандидатов в Сборную для выезда на Всероссийские соревнования

2. Организация и руководство соревнованиями

2.1 Общее руководство подготовкой и проведением соревнований осуществляет Оргкомитет при городском методическом объединении педагогов дополнительного образования детей по направлению трассовый автомоделизм в отделе техники ГБНОУ «СПБ ГДТЮ».

Оргкомитет:

- формирует и определяет состав судейских коллегий соревнований;
- утверждает протоколы и списки победителей и призеров соревнований;
- подготавливает наградной материал для участников соревнований;
- информирует об итогах соревнований.

2.2 Непосредственное проведение соревнований возлагается на судейские коллегии, утвержденные Оргкомитетом.

2.3 Участие в соревнованиях бесплатное.

2.4 Судейскую коллегию возглавляет главный судья, зам. главного судьи и главный секретарь. Решения судейской коллегии оформляются протоколами за подписью главного судьи, зам. главного судьи и главного секретаря.

Судейская коллегия:

- определяет программу проведения соревнований;

- осуществляет судейство соревнований в соответствии с Правилами вида спорта «Трассовый автомоделлизм», утвержденными Президентом Федерации автомобильного спорта России и настоящим Положением;
- формирует протоколы и определяет победителей и призеров соревнований;
- рассматривает апелляции участников соревнований;
- вносит в Оргкомитет предложения по вопросам совершенствования организации проведения соревнований.

2.5 На должность заместителя главного судьи на каждое соревнование назначается представитель УДО, принимающего соревнования.

2.6 Заместитель главного судьи несёт ответственность за материально-техническое обеспечение соревнований и безопасные условия проведения соревнований.

2.7 Организация, принимающая соревнование, должна предоставить:

- подготовленную, исправную трассу
- судейский комплекс на базе ПК с необходимым программным обеспечением
- принтер для вывода судейской документации на бумажный носитель
- рабочие места для участников соревнований и судей
- расходные материалы для проведения соревнований: намазку (липкий слой), моющее средство для полотна трассы, наборы номерков для моделей на всех участников соревнований, бумагу и картридж для принтера.

3. Порядок проведения соревнований

4.

3.1 Календарь соревнований на 2017-2018 учебный год

Городские соревнования

№	Дата	Место проведения	Название мероприятия
1.	21-22 октября	ГБУ ДО ЦДЮТТ Московского р-на	Городские соревнования по трассовому автомоделлизму в классе моделей: ТА-24
2.	18-19 ноября	ГБУ ДО ЦДЮТТ «Охта»	Городские соревнования по трассовому автомоделлизму в классе моделей: F1-24
3.	25-26 ноября	ГБУ ДО ДДЮТ Выборгского района	Городские соревнования по трассовому автомоделлизму в классе моделей: ТА-24
4.	9-10 декабря	ГБУ ДО ЦДЮТТ Московского р-на	Городские соревнования по трассовому автомоделлизму в классе моделей: F1-24
5.	23-24 декабря	ГБУ ДО ДДТ «На 9-й линии»	Городские соревнования по трассовому автомоделлизму в классе моделей: ТА-24
6.	20-21 января	ГБУ ДО ДДЮТ Выборгского района	Городские соревнования по трассовому автомоделлизму в классе моделей: F1-24
7.	3-4 февраля	ГБНОУ «СПБ ГДТЮ»	Городские соревнования по трассовому автомоделлизму в классе моделей: ТА-24
8.	17-18 февраля	ГБУ ДО ДТДиМ «МТФ «Китеж плюс»	Городские соревнования по трассовому автомоделлизму в классе моделей: ТА-24
9.	7-8 апреля	ГБНОУ «СПБ ГДТЮ»	Городские соревнования по трассовому автомоделлизму в классе моделей: F1-24
10.	21-22 апреля	ГБУ ДО ЦДЮТТ «Охта»	Городские соревнования по трассовому автомоделлизму в классе моделей: ТА-24

3.2 Распорядок проведения соревнований

- 3.2.1 Каждое соревнование проводится в два дня: суббота (подготовительный этап), воскресенье (основной этап).
- 3.2.2 Распорядок соревнований моделей классов F1-24 (мероприятия № 2, 4, 6, 9):
- Суббота, 15.00-20.00 – официальная тренировка, подача заявок, организационные вопросы, подготовка процесса гонки.
 - Воскресенье, 10.30-11.30 – квалификационные заезды
 - 11.30 - начало гонки моделей класса F1-24
- 3.2.3 Распорядок соревнований моделей класса ТА-24 (мероприятия № 1, 3, 5, 7, 8, 10):
- Суббота, 14.00-16.30 – официальная тренировка, подача заявок, организационные вопросы
 - 16.30-17.30 - техосмотр моделей, подготовка процесса гонки моделей класса ТА-24
 - 17.30-20.00 – квалификационные заезды моделей класса ТА-24
 - Воскресенье, 10.30 - начало гонки моделей класса ТА-24

4 Участники соревнований

4.1 К участию в соревнованиях допускаются моделисты – учащиеся (юноши и девушки не старше 18 лет) с трассовыми моделями, соответствующими техническим требованиям Правил соревнований (раздел «Трассовые модели») и данного Положения.

4.2 Количество участников, заявляемых от каждой организации, не ограничено.

4.3 К участию в соревнованиях в классах моделей ТА-24 «Абсолют» и F1-24 допускаются учащиеся без квалификационных ограничений.

4.4 К участию в соревнованиях в классе моделей ТА-24 «Стандарт» допускаются учащиеся, не имеющие опыта выступлений в классах моделей ТА-24 «Абсолют», Production-32, Production-24 (за исключением Production-32У, Production-24У и Formula 1-32У), других спортивных классах, не занимавшие первых мест в отдельных соревнованиях и призовых мест по итогам сериалов в классах моделей ТА-24 «Стандарт» и F1-24 в предыдущих сезонах.

4.5. К участию в соревнованиях в классе ТА-24 «Дебют» допускаются учащиеся первого года обучения, впервые принимающие участие в соревнованиях по трассовому автомоделизму с моделями класса ТА-24 «Стандарт» (с дополнительными техническими ограничениями).

5. Регламент проведения соревнований

5.1 Порядок проведения соревнований

5.1.1 В каждом соревновании проводится квалификация (для расстановки по заездам) и гонка 24 минуты (8х3). Расстановка по стартовым группам и порядок стартов - по системе "Спринт".

Каждый участник обязан отработать одну гонку (8 заездов) маршалом. Участник, не вышедший на работу маршалом в одном заезде, наказывается дисквалификацией лучшего заезда, при повторном нарушении - дисквалифицируется на данное соревнование.

5.1.2 Все участники соревнований в каждом классе моделей стартуют общей группой.

5.1.3 Порядок старта в квалификации устанавливает программа судейского компьютера.

5.1.4 Стартовые группы основной гонки формирует программа судейского компьютера на основании результатов квалификации по схеме: группа А: 1-ый - «n»-ный результат, группа В: «n» + 1 – 2«n» и т. д., где «n» - число дорожек на трассе. При числе участников, не кратном числу дорожек, возможно формирование неполных или расширенных групп.

5.1.5 Предпочтительный порядок старта групп: первой стартует слабейшая группа, последней – сильнейшая. В случае необходимости допускается обратный порядок стартов.

5.1.6 По окончании заездов всех групп программа судейского компьютера расставляет всех участников по занятым местам на основании показанных результатов (в порядке убывания пройденной дистанции).

5.1.7 В случае, если в классе предусмотрена младшая категория моделей, отдельно определяются места, занятые участниками, выступавшими только с моделями младшей группы.

5.1.8 В каждом классе моделей все городские соревнования, включенные в настоящее Положение, объединены в сериал «многоэтапное Первенство Санкт-Петербурга», состоящий из 6-ти (для класса ТА-24) или 4-х (для класса F1-24) соревнований.

5.1.9 Места участников сериала в каждом классе моделей определяются по сумме призовых очков, набранных в пяти лучших гонках из шести (для класса ТА-24) или трёх из четырёх (для класса F1-24).

Призовые очки начисляются по следующей таблице: 250-210-180-155-135-120-110-100-82-78-74-70-66-62-58-54-50-47-44-41-38-35-32-29 (для первых 24 участников). 25й получает 26 очков, 26й – 25 очков, 27й – 24 и т.д. до 1го очка для 50го. 51й получает 0,97, 52й – 0,94, до 0,55 для 65го участника. 66ое место получает 0,53, 67е – 0,51, и т.д. до 0,25 очков для 80го места. 0,24 для 81го места, 0,23 для 82го, и т.д. до 0,01 очка для 104 места. При равенстве очков у нескольких участников сравнивается количество 1 (2, 3 и т.д.) мест в отдельных соревнованиях, а если совпадают и эти показатели – участники занимают места по результатам последнего соревнования.

5.1.10 Соревнования в классе ТА-24 «Дебют» проводятся только в декабре-апреле (мероприятия № 5, 7, 8, 10).

5.1.11 Каждый участник в классе ТА-24 «Дебют» может стартовать только один раз. Сериал в этом классе не проводится.

5.1.12 Во всех соревнованиях определяется командный зачет.

5.1.13. Количество участников в составе команды не ограничено.

5.1.14 Места в командном зачете в классе ТА-24 определяются по сумме призовых очков (см. п. 5.1.9), набранными пятью лучшими участниками команды в любой категории моделей. Участник команды дает очки в командный зачет только один раз.

5.1.15 Места в командном зачете в классе F1-24 определяются по сумме призовых очков, набранных двумя лучшими участниками команды.

5.2 Модели участников

5.2.1 Соревнования проходят в следующих классах моделей:

ТА-24 «Абсолют»;

Младшие категории – ТА-24 «Стандарт», ТА-24 «Дебют»

Formula 1- 1/24 (F1-24).

5.2.2 Технические требования к моделям класса ТА-24.

ТА-24 – региональный учебно-спортивный класс моделей.

К участию в соревнованиях в классе ТА-24 допускаются модели-копии дорожных легковых и спортивных автомобилей и их модификаций для различных автомобильных соревнований, выполненные в масштабе 1:24. Кузов: пластмассовый, изготовленный методом вакуумной формовки. Размеры кузова: (см. Приложение № 1) длина - не более 200 мм, ширина - не более 83 мм, высота - не менее 44 мм (по крыше кабины). Применение антикрыла допускается, только если оно есть на копируемом прототипе. Антикрыло должно иметь плоский профиль, нулевой угол атаки, максимальные размеры 76x12 мм, общую площадь стоек и боковых шайб не более 4 см² и должно устанавливаться только на штатном месте.

Кузов должен с высокой степенью достоверности повторять формы копируемого автомобиля. На кузове должны быть показаны рельефно в соответствии с прототипом детали внешней облицовки (фальшрадиаторные решетки, внешние воздуховоды, дворники, эмблемы, ручки и петли дверей, молдинги и т.п.).

Минимальная толщина исходного пластика при формовке кузова – 0,25 мм (для поликарбоната, лексана), 0,4 мм (для ПВХ, ПЭТ и др.).

Обрезка кузова производится только по линии отреза, обозначенной на отпечатке, отклонения допускаются только в сторону увеличения высоты кузова. Задняя стенка кузова должна быть выполнена полностью. Все стекла салона, имеющиеся на прототипе и обозначенные на отпечатке, должны быть прозрачными. Сквозь остекление салона не должна просматриваться рама модели (салон полностью перекрывает площадь остекления). Салон должен быть трехмерным (объемным) и показывать, как минимум, торпедо, сегмент руля, передние сидения и верхнюю часть фигуры водителя (голову, плечи, руки, грудь). Салон должен быть окрашен (выделена цветом, как минимум, фигура водителя). Окраска кузова -

как минимум, двухцветная (не считая деталей облицовки). Все светотехнические приборы должны быть выделены цветом (фары - серебристые, подфарники - серебристые или желтые, задние светоблоки - красные или желто-красные). Все элементы декоративной облицовки должны быть выделены цветом в соответствии с прототипом.

Шасси: стандартной формы (см. Приложение № 2), выполненное вручную из стеклотекстолита, толщиной 1,5-2,2 мм. Нижняя поверхность шасси должна быть гладкой. Передняя ось – неразрезная, свободно вращающаяся. Диаметр передних колес – не менее 20 мм, ширина не менее 5 мм. Задняя ось – высота от низа шасси до верха оси не менее 11,5 мм. Ширина задних колёс – не более 16 мм, применения подшипников качения не допускается.

Запрещается применение металлических деталей шасси (стойки и балки мостов, узлы крепления двигателя и кузова), изготовленных промышленным способом. Допустимы только детали, выполненные в ручную из мягкого металла.

Распорки между стойками мостов могут располагаться только ниже центра оси и должны обеспечивать свободный доступ к осям измерительного инструмента.

Двигатель в категории «Дебют» - единый, «ZHB», с последовательно подключённым резистором 2 Ом – 10 Вт.

Двигатель: в категории «Стандарт» - необслуживаемого типа, с диаметром корпуса 20 мм, высотой 15 мм, либо диаметром 24 мм, высотой 17 мм; либо круглый, диаметром от 20 до 24 мм, без переделок, допущенный организатором соревнований.

В категории «Абсолют»: по правилам класса «Production 1/32» (в редакции до 2013 года) с переделками, разрешёнными организатором соревнований: замена щёток, пружин, шунтов, установка подшипников качения. Замена корпуса, магнитов, железа якоря не допускается.

Двигатель должен лежать поверх шасси (утапливать в шасси запрещено).

Шестерни: цилиндрические, в категории «Стандарт» – модуля 0,5 или крупнее, в категории «Абсолют» – модули 0,4 или 0,5.

Токосъёмник: стандартного типа.

5.2.3 Технические требования к моделям класса Formula 1- 1/24 (F1-24).

F1-24 – региональный учебно-спортивный класс моделей.

К участию в соревнованиях в классе F1-24 допускаются модели-копии гоночных автомобилей Формулы-1 с открытыми колесами, выполненные в масштабе 1:24.

Кузов: пластмассовый, выполненный методом вакуумной формовки, разрешенный к применению организатором соревнований.

Кузов может иметь произвольную (минимум двухцветную), либо копийную окраску.

Минимальная толщина исходного пластика при формовке кузова – 0,25 мм (для поликарбоната, лексана), 0,4 мм (для ПВХ, ПЭТ и др.).

Шасси: произвольной формы, выполненное вручную из стеклотекстолита. Состоит из двух основных деталей: боковин в виде единой детали и средней части с задним мостом. Передняя кромка шасси находится под передней осью (установка отбойника под передним антикрылом не допускается).

Запрещается применение металлических деталей шасси (стойки и балки мостов, узлы крепления двигателя и кузова), изготовленных промышленным способом. Допустимы только детали, выполненные в ручную из мягкого металла.

Распорки между стойками мостов могут располагаться только ниже центра оси и должны обеспечивать свободный доступ к осям измерительного инструмента.

Усложнение конструкции шасси («лапша») не допускается.

Передняя ось - неразрезная, свободно вращающаяся.

Размеры модели (в скобках - для моделей машин выпуска до 1985 г.):

Ширина - не более 83 мм

База - от 114 до 120 мм

Расстояние от задней оси до центра вращения токосъёмника – от 134 мм. до 140 мм.

Ширина шасси и кузова - не более 60 мм, переднего антикрыла - не более 78 мм.

Ширина передних колес - от 12 до 14 мм (от 10 до 12 мм)

Ширина задних колес - от 16 до 18 мм

Диаметр дисков всех колес - не более 15 мм

Высота от низа шасси до верха оси:
передней - не менее 12,5 мм (не менее 11 мм)
задней - не менее 13 мм

Шины всех колес - только черные.

Двигатель: в соответствии с техническими требованиями класса ТА 1/24. Дополнительное ограничение: в двигателях категории «Абсолют» допускается применение только штатного (стандартного) ротора.

Шестерни - цилиндрические или угловые (корончатые), модуля 0,5 или крупнее. Применение стальных шестерен на задней оси не допускается.

Токосъемник – стандартного типа.

5.3 Решения по всем вопросам, не регламентированным данным Положением, судейская коллегия принимает на основании действующих Правил соревнований по автомоделльному спорту (раздел «Трассовые модели»).

6. Меры безопасности

6.1 При проведении соревнований должны быть предусмотрены меры, обеспечивающие безопасность участников, судей и зрителей строго в соответствии с требованиями (Правила соревнований по автомоделльному спорту, Ярославль 2002).

6.2 При проведении тренировочных стартов в местах, не предусмотренных для этих целей организаторами соревнований, ответственность за соблюдение мер безопасности несут тренеры – руководители.

7. Награждение победителей

7.1 Учащиеся, занявшие 1-е, 2-е и 3-е место в личных соревнованиях во всех классах и зачетах, награждаются дипломами (с указанием фамилии педагога-руководителя).

7.2 Команды, занявшие 1-е, 2-е и 3-е места в командном зачете, награждаются дипломами 1-ой, 2-ой и 3-ей степени соответственно (с указанием фамилий педагогов – руководителей).

8. Подача заявок

8.1 Подача заявок – за один час до начала соревнований Главному судье соревнований или Главному секретарю.

8.2 Организации, не подавшие заявок к указанному сроку, к участию в соревнованиях не допускаются. Учащиеся выступают только в личном зачете.

Заведующий отделом техники
ГБНОУ «СПБ ГДТЮ»

М.Ю. Колганов

Руководитель ГУМО
педагогов дополнительного образования
детей государственных образовательных
учреждений по направлению «автомоделизм»
и «трассовый автомоделлизм»

А.А. Шлапоберский

СОГЛАСОВАНО:

Зам. генерального директора
ГБНОУ «СПБ ГДТЮ»
по социально-культурной деятельности

А.С. Фирсанов

Приложение 1

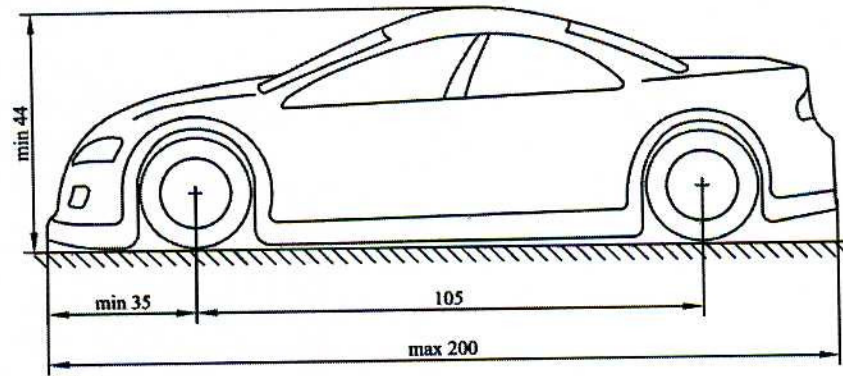

Приложение 2

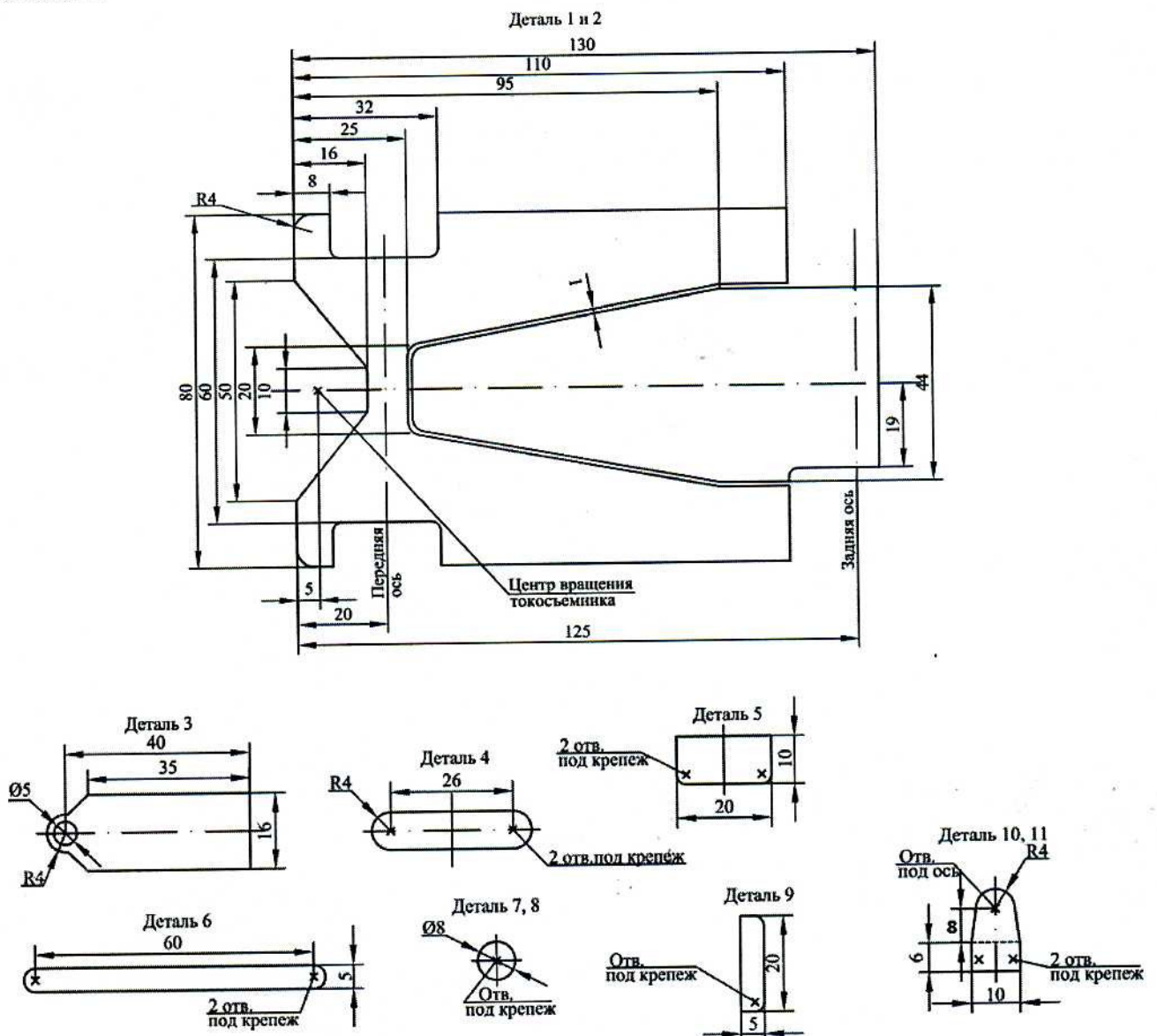

Конструкция заднего моста, крепления двигателя – произвольная.
 Крепление кузова: 4 гвоздика (булавки с плоской шляпкой) или 2 клипсы.